

FAGET
LS-100
5L8021

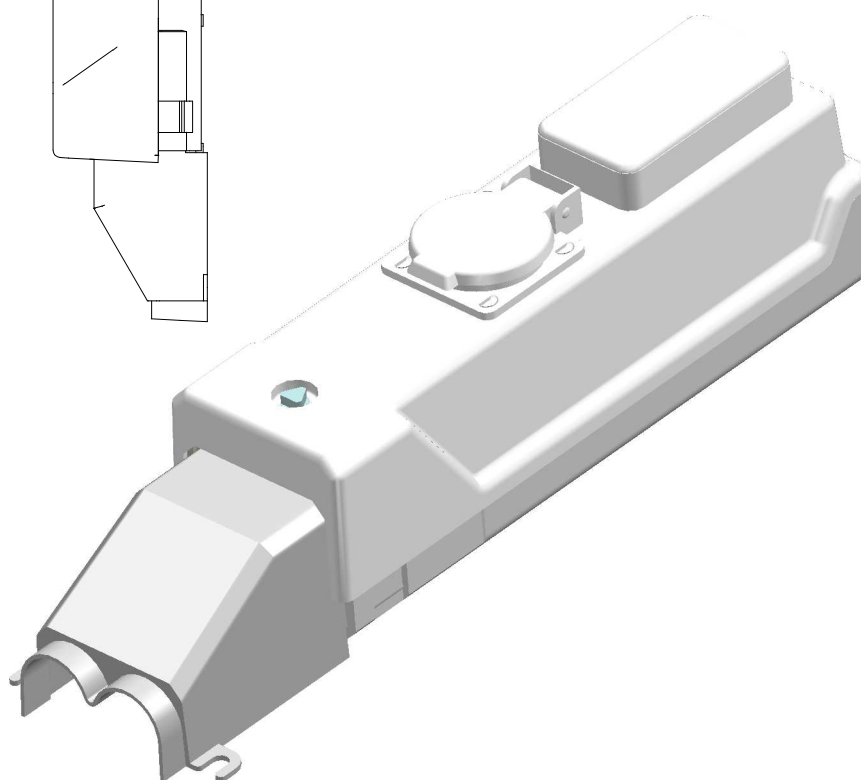
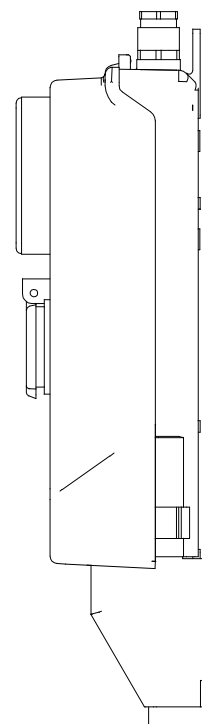
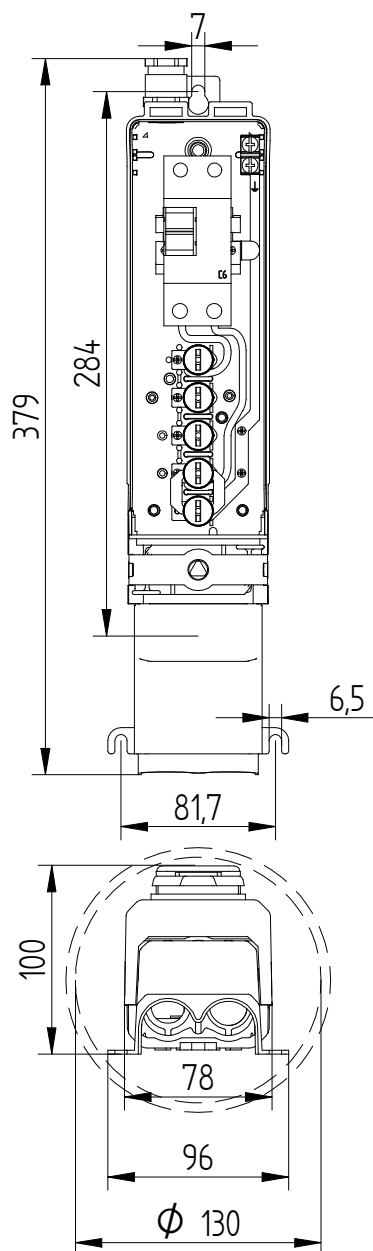

Bestelspecificaties

Model : LS-100
Artikelnummer : 5L8021

Bijzonderheden

: Combinatie aardlek automaat met wandcontactdoos (B)

Technische Specificaties

Minimale mastbinnendiameter : 125mm
Doorlussen mogelijk : Ja
Voorzien van : Differentieelautomaat 6A C-kar.
: Stopcontact met penaarde
Aantal mantelklemmen : 5 stuks; 3x fase, 1 nul, 1 aarde
Max. aan te sluiten per klem : 2x 16mm²
Trekontlasting : Ja, max. 2 voedingskabels
: 23mm en 2 armatuurkabels
Aarde-nul verbinding : Ja
Dubbel geïsoleerd : Ja
Keurmerken : CE-Keur
Beschermingsgraad : IP55, IK10, stopcontact IP44

Verpakking

12 st in omdoos of 216st per pallet
Uit voorraad leverbaar (t.t.v.v.)

Te combineren met

5L9970, 71, 72 : overgangsprofiel
5L9950 : kabelbuigtang

Toepassing

Aansluitkast geschikt voor gevelmontage

Eleq BV
Tukseweg 130
8331 LH Steenwijk
T: +31 (0) 521 533 333
F: +31 (0) 521 533 391
www.eleq.com