

**FAGET**  
LS-100  
5L8014

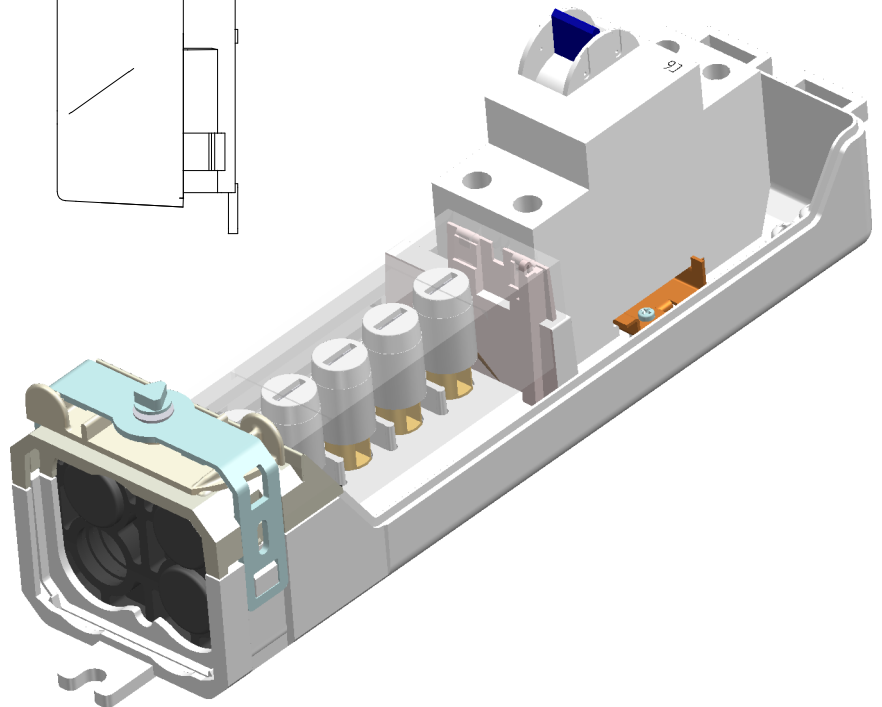
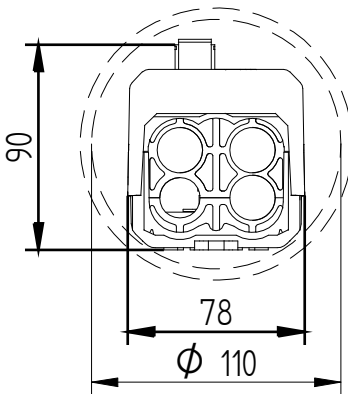
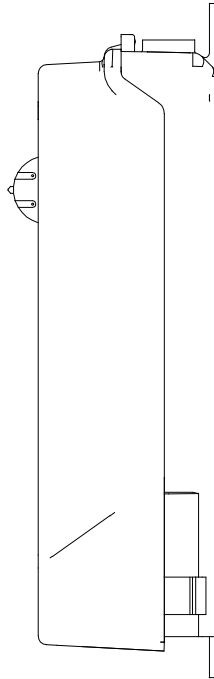
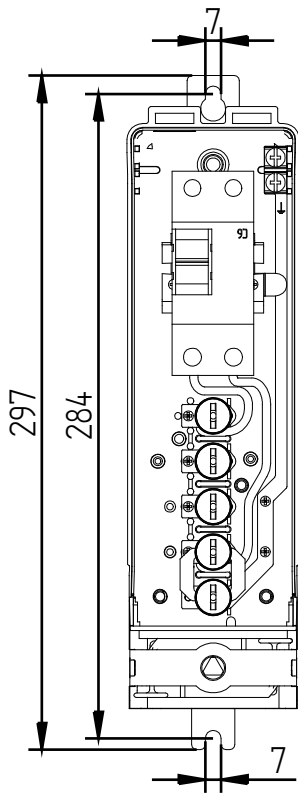

**Bestelspecificaties**

Model : LS-100  
Artikelnummer : 5L8014

**Bijzonderheden**

: Bedienbaar door buitenkap  
: Verzegelbaar

**Technische Specificaties**

Minimale mastbinnendiameter : 110 mm  
Doorlussen mogelijk : Ja  
Voorzien van : Aardlekautomaat 30mA 6A  
C-karakteristiek  
Aantal mantelklemmen : 5 stuks; 3x fase, 1 nul, 1 aarde  
Max. aan te sluiten per klem : 2x 16mm<sup>2</sup>  
Trekcontlusting : Ja, max. 2 voedingskabels  
23mm en 2 armatuurkabels  
Aarde-nul verbinding : Ja  
Verzegelbaar : Ja

**Verpakking**

12 st in omdoos of 216st per pallet  
Uit voorraad leverbaar (t.t.v.v.)

**Te combineren met**

5L9970, 71, 72 : overgangsprofiel  
5L9950 : kabelbuigtang  
5L9960 : driekantsleutel tbv LS-100

Eleq BV  
Tukseweg 130  
8331 LH Steenwijk  
T: +31 (0) 521 533 333  
F: +31 (0) 521 533 391  
[www.eleq.com](http://www.eleq.com)