

FAGET
LS-100
5L8012

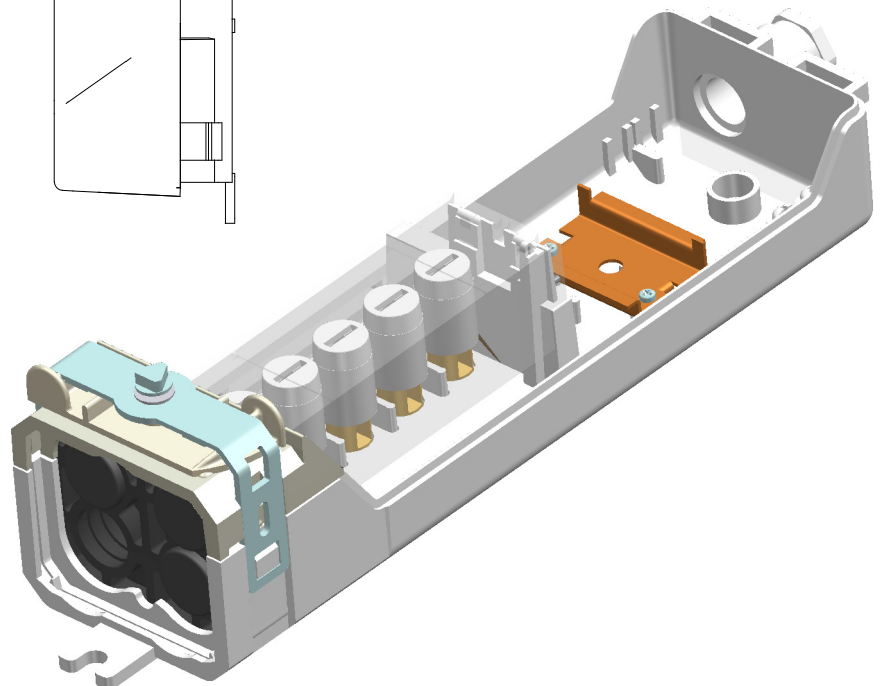
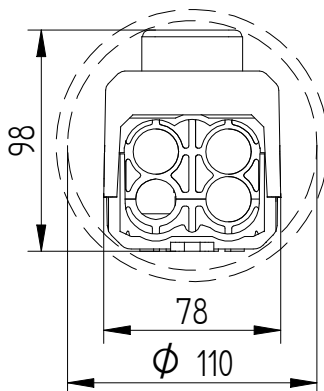
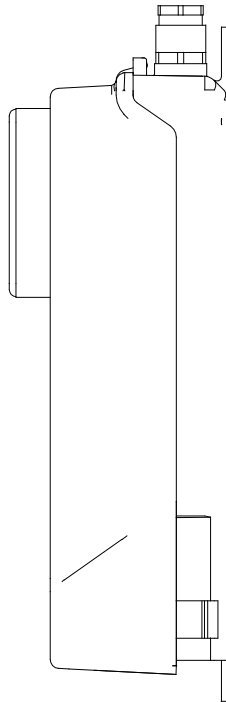
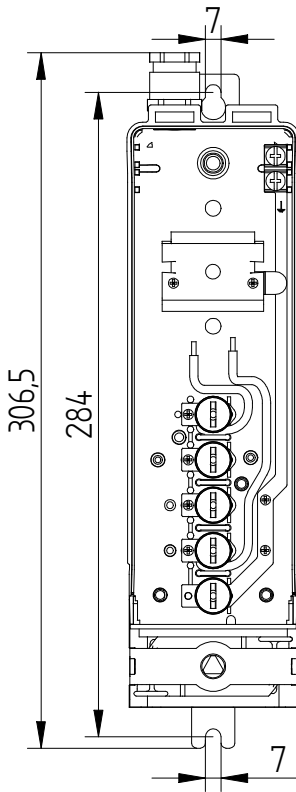

Bestelspecificaties

Model : LS-100 Leeg
Artikelnummer : 5L8012

Opmerkingen

: Voorzien van hoge kap
: Geschikt voor montage van
DIN-rail componenten

Technische Specificaties

Minimale mastbinnendiameter : 110 mm
Doorlussen mogelijk : Ja
Voorzien van : 1 x Wartel M20
Aantal mantelklemmen : 5 stuks; 3x gase 1 Nul, 1 aarde
Max. aan te sluiten per klem : 2x 16mm²
Trekontlasting : Ja, max. 2 voedingskabels
23mm en 2 armatuurkabels
Aarde nul-verbinding : Nee
Dubbel geïsoleerd : Ja
Beschermingsgraad : IP55, IK10

Verpakking

12 st in omdoos of 216 st per pallet
Uit voorraad leverbaar (t.t.v.v.)

Te combineren met

5L9970, 71, 72 : overgangsprofiel
5L9950 : kabelbuigtang
5L9960 : driekantsleutel tbv LS-100

Eleq BV
Tukseweg 130
8331 LH Steenwijk
T: +31 (0) 521 533 333
F: +31 (0) 521 533 391
www.eleq.com