

LS-100
5L8012

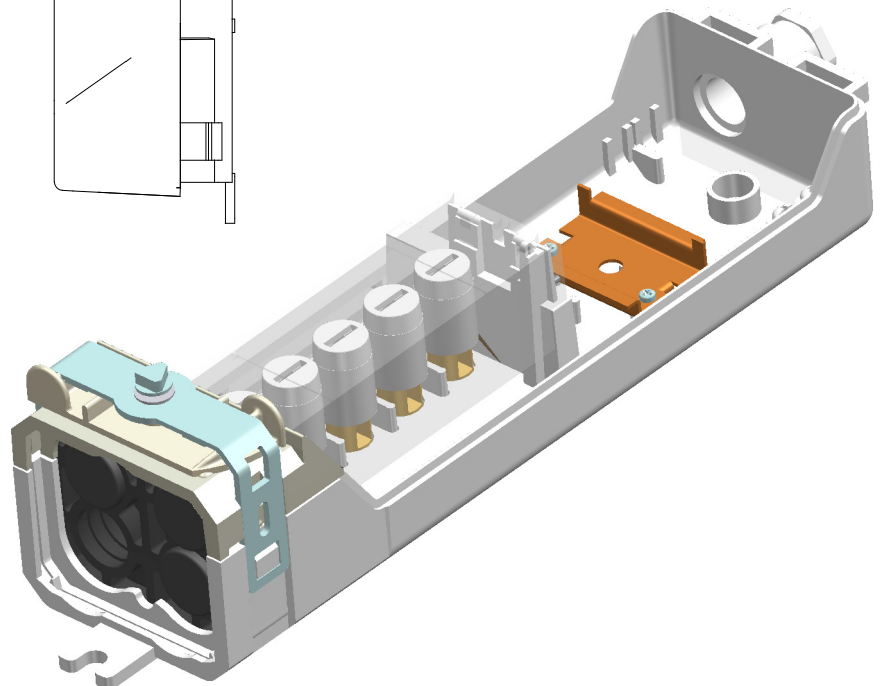
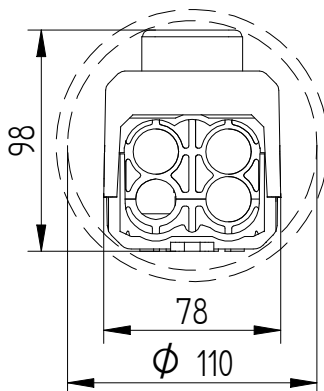
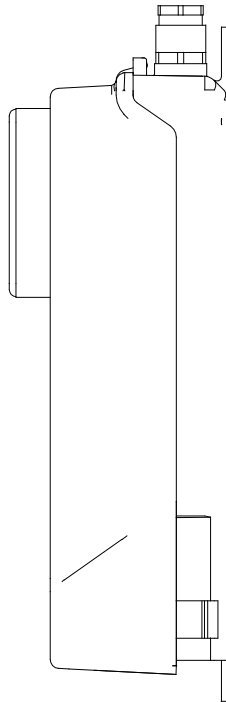
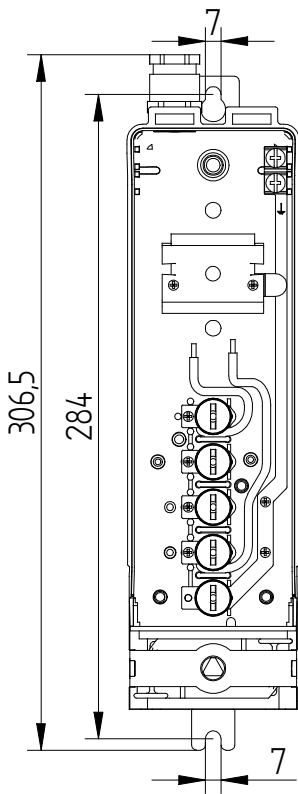

Bestelldaten

Modell : LS-100
Artikelnummer : 5L8012

Besonderheiten

: Erhöhte Abdeckung
: mit DIN-Schiene

Technische Spezifikation

Min. Mastinnendurchmesser : 110 mm
Durchschleifen möglich : Ja
Versehen mit : 1 x Verschraubung M20
Anzahl Mantelklemmen : 5 Stk, 3x Phase, Null, Erde
Max Anschlußmöglichkeit per Klemme : 2x 16mm²
Zugentlastung : Ja, max. 2 Erdkabel 23mm
und zwei Armaturenkabel

Erde-Null Verbindung

: Nein
Doppelt isoliert : Ja
Schutzklasse : IP55, IK10

Verpackung

12 Stk per Karton oder 216 Stk per Palette
Aus Vorrat lieferbar

Zu kombinieren mit

5L9970, 71, 72 : Übergangsmöglichkeit
5L9950 : Kabelabgang
5L9960 : Dreikantschlüssel z.B. LS-100

ELEQ bv

Tukseweg 130
8331 LH Steenwijk (NL)
T: +31 (0) 521 533 333
F: +31 (0) 521 533 391
www.eleq.com