

# LS-100 5L8005-H

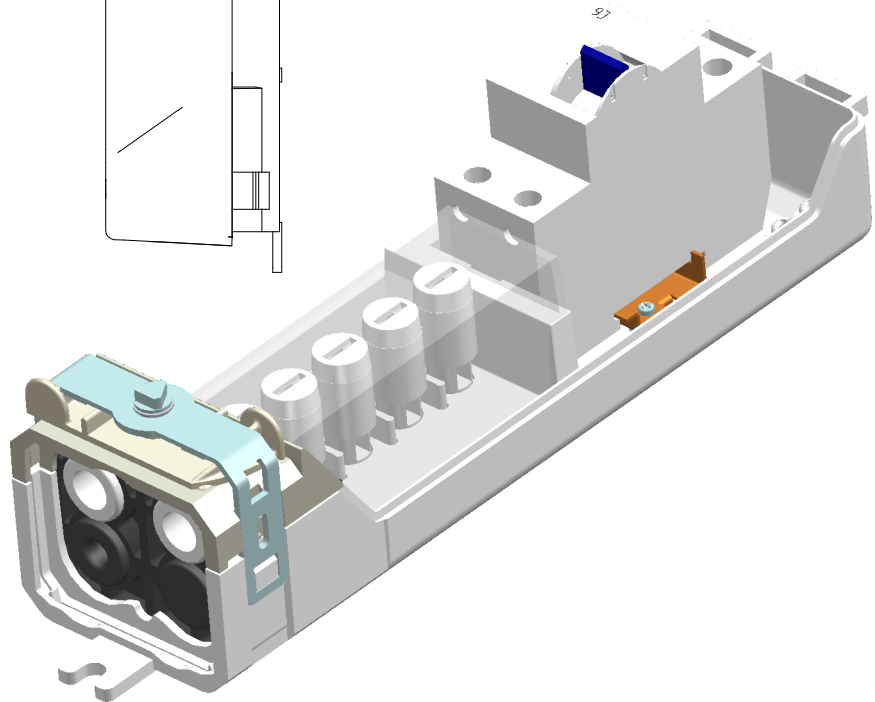
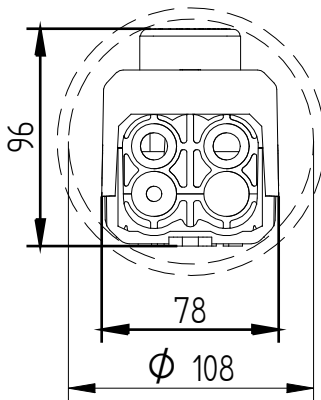
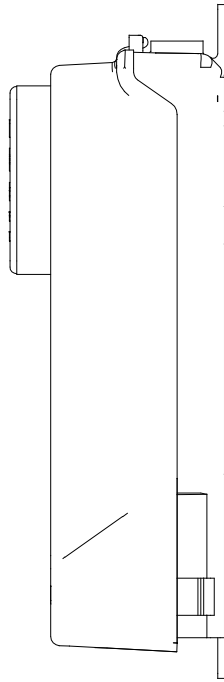
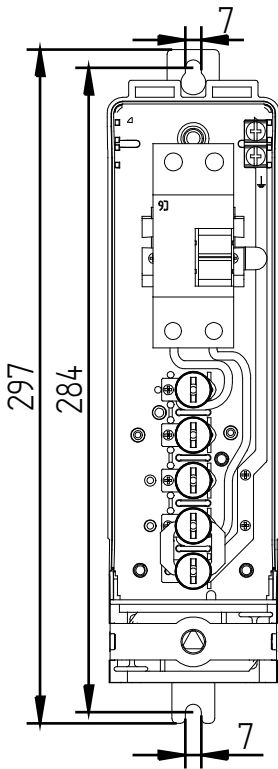

## Bestelldaten

Modell : LS-100  
 Artikelnummer : 5L8005-H

## Besonderheiten

: Erhöhte Abdeckung

## Technische Spezifikation

Min. Mastinnendurchmesser : 108 mm  
 Durchbrüche möglich : Ja  
 Versehen mit : Automaten 6A C- Charakteristik  
 Anzahl Mantelklemmen : 5 Stk, 3xPhase, Null, Erde  
 Max Anschlußmöglichkeit per Klemme : 2x 16mm<sup>2</sup>  
 Zugentlastung : Ja, max. 2 Zuleitungskabel  
 23mm und 2 bewährtes Kabel  
 Erde-Null Verbindung : Ja  
 Doppelt isolier : Ja  
 Zulassungszeichen : Kema, CE- Zulassung  
 Schutzklasse : IP55

## Verpackung

12 Stk per Karton oder 216 Stk per Palette  
 Aus Vorrat lieferbar

## Zu kombinieren mit

5L9970, 71, 72 : Übergangsmöglichkeit  
 5L9950 : kabelabgang

## Anwendung

Plazierung an der Außenwand

ELEQ bv  
 Tukseweg 130  
 8331 LH Steenwijk  
 T: +31 (0) 521 533 333  
 F: +31 (0) 521 533 391  
[www.eleq.com](http://www.eleq.com)