

LS-104PHI 5L6051

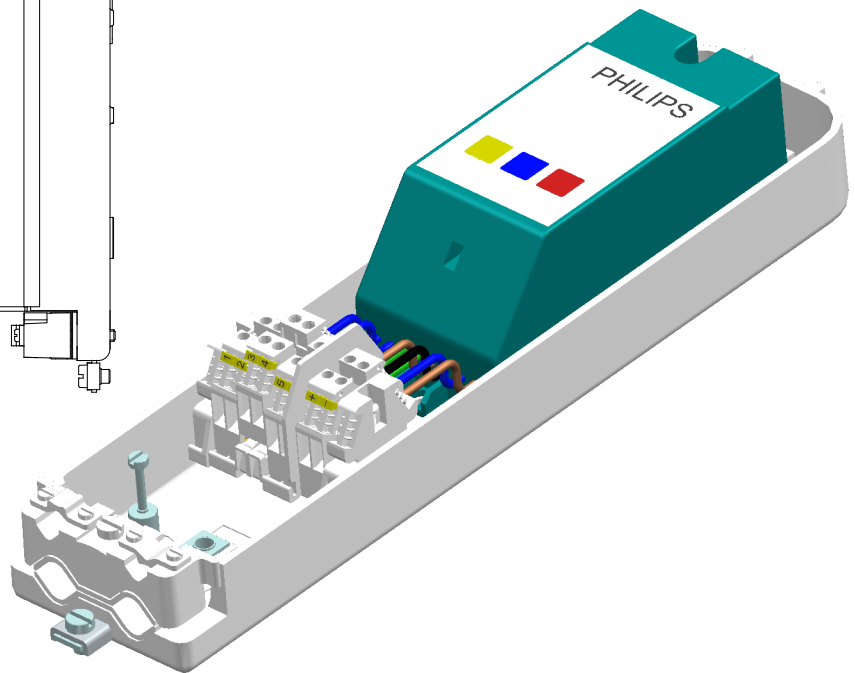
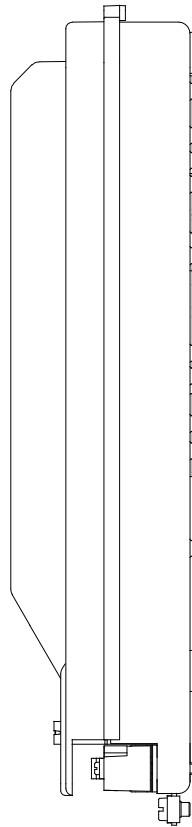
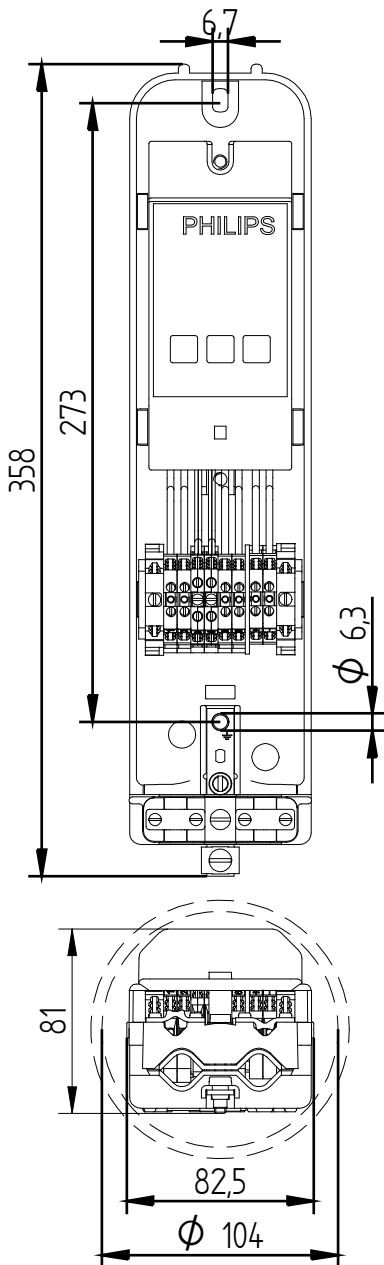

Bestelldaten

Modell : LS-104PHI
 Artikelnummer : 5L6051

Besonderheiten

: Anschlußkasten geeignet für Philips OLC
 : Incl. Verdrahtung zwischen OLC und Klemmen

Technische Spezifikation

Min. Mastinnendurchmesser : 104mm
 Durchbrüche möglich : Nein
 Anzahl klemmen : 8stk, 1,2,3,4,5,6,+,-
 Max Anschlußmöglichkeit per Klemme : 2,5mm²
 Zugentlastung : Ja, max. 2 Zuleitungskabel 23 mm und zwei bewährtes Kabel
 Automatische Erde : Ja

Verpackung

12 Stk per Karton oder 216 Stk per Palette
 Lieferzeit 2 wochen

Zu kombinieren mit

Von Ihnen an zu liefern Philips OLC

Anwendung

Anschlußkasten geeignet zur Montage in Lichtmasten

ELEQ bv
 Tukseweg 130
 8331 LH Steenwijk
 T: +31 (0) 521 533 333
 F: +31 (0) 521 533 391
www.eleq.com