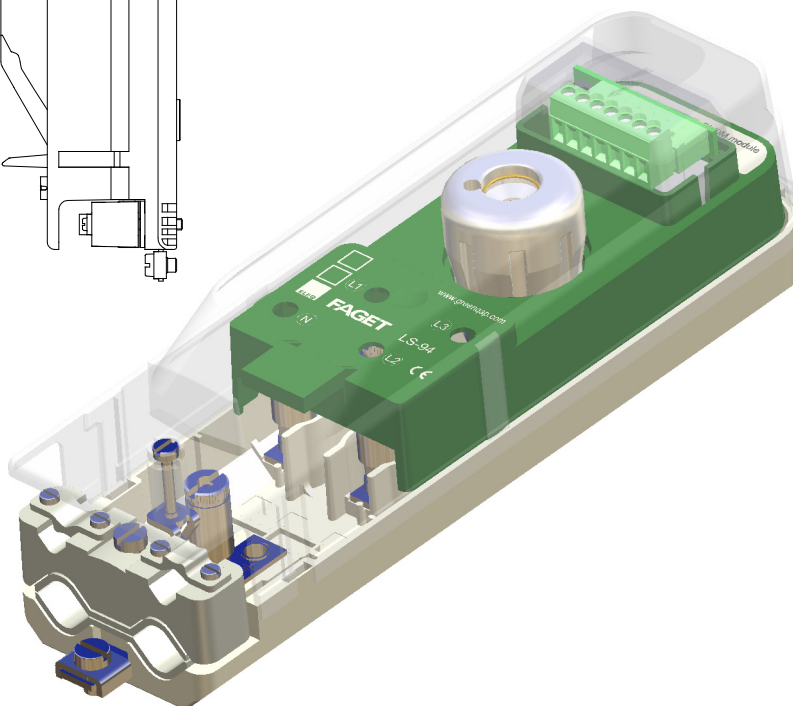
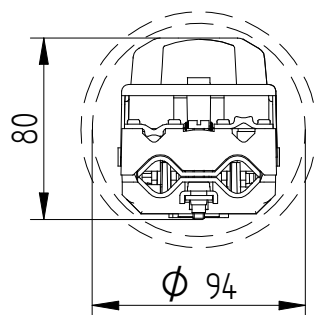
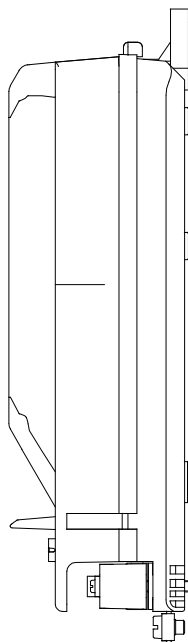
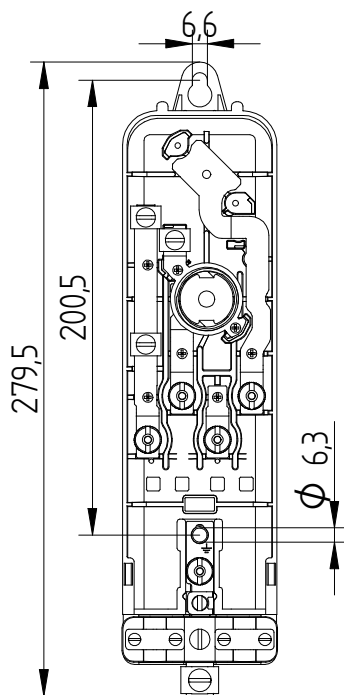

**FAGET**

5L2950

**Bestelspecificaties**

Model : LS-94 Greenqap SL(i)M  
 Artikelnummer : 5L2950

**Bijzonderheden**

: Meetmogelijkheden  
 Inwendige kap voorzien  
 van Maiken SL(i)M unit

**Technische Specificaties**

Minimale mastbinnendiameter : 94mm  
 Doorlussen mogelijk : Ja  
 Geschikt voor : 1x E27 Zekering (DII)  
 Zekering inclusief : Ja, 1x 6A  
 Aantal mantelklemmen : 5 stuks; 3x fase, nul, aarde  
 Max. aan te sluiten per klem : 2x 10mm<sup>2</sup>, of 3x 6mm<sup>2</sup>  
 Trekontlasting : Ja, 2 voedingskabels 23mm  
 en 2 armatuurkabels  
 Aarde-nul verbinding : Nee  
 Automatische aarde : Ja  
 Keurmerken : CE-Keur  
 Dimcurve : Afhankelijk van gekozen  
 schakelscenario

**Verpakking**

20 st in omdoos of 480st per pallet

**Te combineren met**

5L9978 : 3-voudige trekontlasting

**Toepassing**

Aansluitkast geschikt voor plaatsing in  
 lichtmasten en RVS zuilkasten  
 t.b.v. armaturen met dimbare  
 voorschakelapparaten

ELEQ bv  
 Tukseweg 130  
 8331 LH Steenwijk  
 T: +31 (0) 521 533 333  
 F: +31 (0) 521 533 391  
[www.eleg.com](http://www.eleg.com)

7-1-2010